

- En **Instruction Manual**
- De **Bauanleitung**
- Fr **Manuel de montage**
- 日本語 **取扱説明書**

TROPHY FLUX TRUGGY

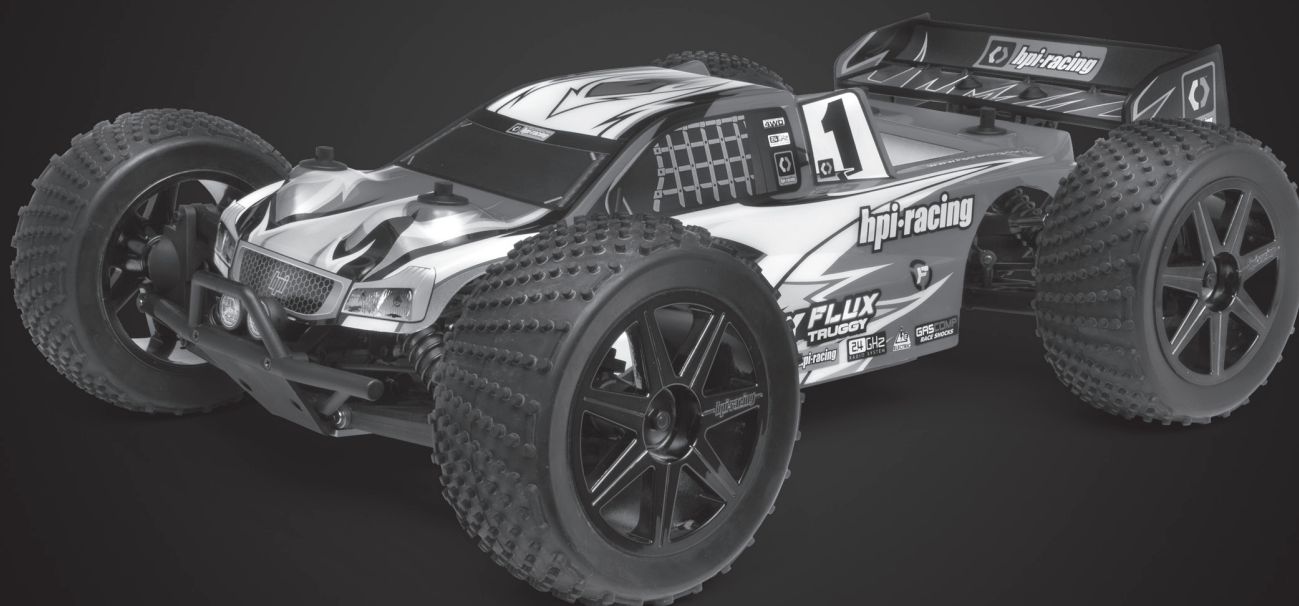

Receiver Connections
Anschluss des Empfängers
Connexions du récepteur
受信機側配線図

101713
FLUX SCREAM 1965kV BRUSHLESS MOTOR
FLUX SCREAM 1965kV BRUSHLESS MOTOR
MOTEUR SANS BALAIS FLUX SCREAM 1965kV
FLUX SCREAM 1965kV ブラシレスモーター

Steering Servo
Lenkservo
Servo de direction
ステアリングサーボ

If antenna is not positioned correctly, the receiver will have low range or may not function.
Falls die Antenne nicht korrekt verlegt ist, kann der Empfänger nicht korrekt arbeiten.
Si l'antenne n'est pas correctement positionnée, le récepteur aura une faible portée ou pourrait même ne pas fonctionner.
アンテナを正常に装着しない場合、電波受信感度が下がります。

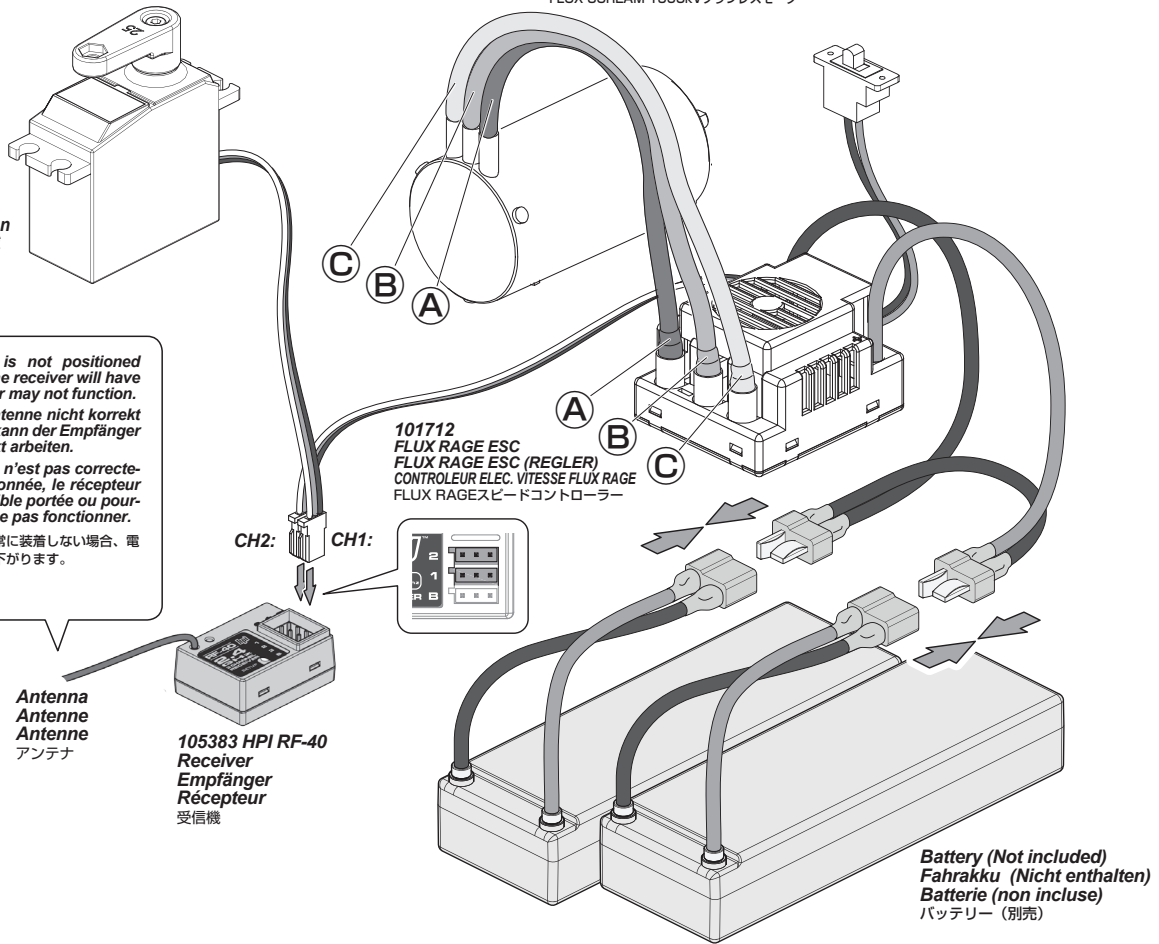

ESC Connections
Regler Anschlüsse
Raccords du contrôleur électronique de vitesse
スピードコントローラー配線図

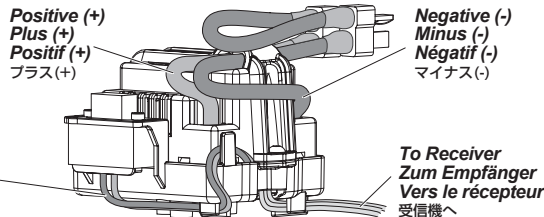

Fail-safe Function of The Flux Rage Speed Controller
Fail-Safe Funktion des Flux Rage Fahrtenreglers

Fonction de sécurité redondante du contrôleur de vitesse Flux Rage
Flux Rage スピードコントローラーのヒートプロテクター機能

If the temperature of the ESC is too high, the Thermal Protection Function will activate. Once the ESC has cooled down to normal temperature, it will work as normal.

Wenn die Temperatur des Reglers zu hoch steigt, wird die Temperatur-Schutzfunktion aktiviert. Sobald der Regler wieder abgekühlt ist, arbeitet er wieder ganz normal.

Si la température du contrôleur électronique de vitesse est trop haute, la protection thermique va s'activer. Une fois que l'appareil est redescendu à une température normale, il fonctionnera normalement.

スピードコントローラーは本体保護のためにヒートプロテクター機能を装備しています。スピードコントローラーに大きな負荷がかかり、回路内の温度が上昇した場合、回路保護のためヒートプロテクター機能が作動し電源がカットされ動かなくなります。回路内の温度が通常温度に戻ればヒートプロテクター機能は解除されます。

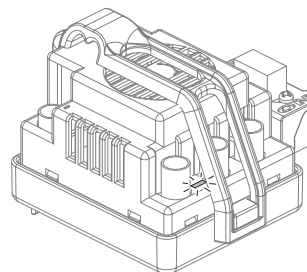

101712
FLUX RAGE ESC
FLUX RAGE ESC (REGLER)
CONTROLEUR ELEC. VITESSE FLUX RAGE
FLUX RAGE スピードコントローラー

Programming a receiver to recognize the code of only one specific transmitter. Binding and fail-safe is pre-set from the factory. Den Empfänger so programmieren, dass er die Signale von genau einem Sender empfängt. Sender und Empfänger sind ab Werk verbunden. Programmation d'un récepteur pour reconnaître le code d'un émetteur spécifique. L'association est pré-réglée en usine. バインドとは、送信機の固有識別番号を受信機に記憶させる作業です。バインドとフェイルセーフは予め設定されていますので設定の必要はありません。



Caution
Warnhinweise
Précautions
警告

If you change transmitters or add a receiver, you must re-bind before operating your vehicle.

Wenn Sie den Sender tauschen oder einen weiteren Empfänger einsetzen, müssen Sie den Verbindungsvorgang erneut ausführen, bevor Sie Ihr Modell betreiben.

Si vous changez d'émetteurs ou que vous ajoutez un récepteur, vous devez recommencer l'association avant de faire fonctionner votre véhicule.

送信機を変更する場合や受信機を変更または追加する時はバインドとフェイルセーフ作業を行ってください。

1

In France, choose France mode. Otherwise, choose normal mode. Wählen Sie in Frankreich den Frankreich-Modus, sonst den normalen Modus.

En France, choisissez le mode France. Dans les autres pays, choisissez le mode normal.

フランス国内で使用される場合は図を参考に France modelにそれ以外の国ではNormal modelにスイッチを切り替えます。

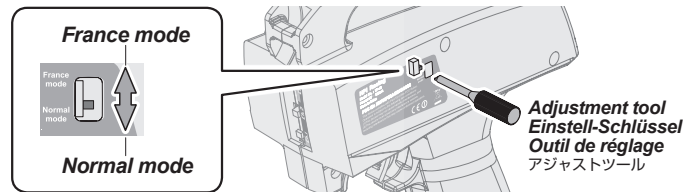

Place the transmitter and the receiver close to each other (within one meter). Turn the power switch on the transmitter to the ON position.

Bringen Sie Sender und Empfänger nah zusammen (innerhalb eines Meters). Schalten Sie den Sender an.

Positionnez l'émetteur et le récepteur à proximité l'un de l'autre (moins d'un mètre). Mettez l'interrupteur de l'émetteur en position de marche (ON).

送信機と受信機を近づけ、送信機のスイッチを入れます。

ON
AN
MARCHE
オン

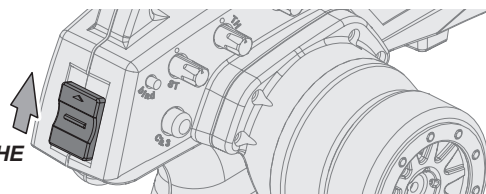

3

Press and hold the receiver setup button, then turn the power switch to the ON position. The receiver LED will flash quickly. Release the setup button after 1 second.

Drücken und halten Sie den Einstell-Knopf am Empfänger. Schalten Sie nun den Empfänger an, halten Sie dabei den Knopf gedrückt. Die Empfänger-LED wird schnell blinken. Lassen Sie dann nach einer Sekunde den Einstell-Knopf los.

Appuyez sur le bouton de réglage du récepteur et maintenez-le enfoncé, puis tournez l'interrupteur en position de marche ON et continuant de maintenir le bouton de réglage. La LED du récepteur clignote rapidement. Relâchez le bouton du récepteur après 1 seconde.

受信機のSETUPボタンを押しながらスイッチを入れます。LEDが点滅した1秒後にSETUPボタンを離します。

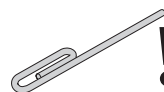

Use a thin object such as a paperclip. Verwenden Sie z.B. eine Büroklammer. Utilisez un objet mince, comme un trombone. クリップなどの細長い棒を使用します。

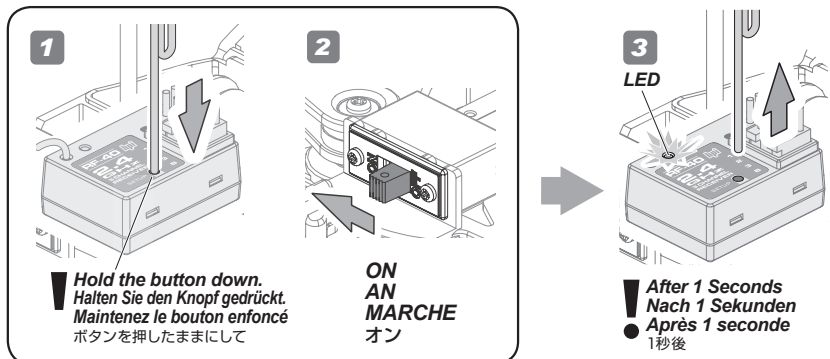

4

Press and hold the binding button on the transmitter for 1 second until the LED on the receiver is continuously lit.

Drücken und halten Sie den Verbindungs-Knopf am Sender für eine Sekunde bis die LED des Empfängers durchgängig leuchtet.

Appuyez sur le bouton d'association de l'émetteur et maintenez-le enfoncé pendant 1 seconde, jusqu'à ce que la LED de l'émetteur soit allumée fixement.

送信機のバインドボタンを1秒間押します。受信機のLEDが点滅から点灯に変わりサーボがコントロール可能となります。

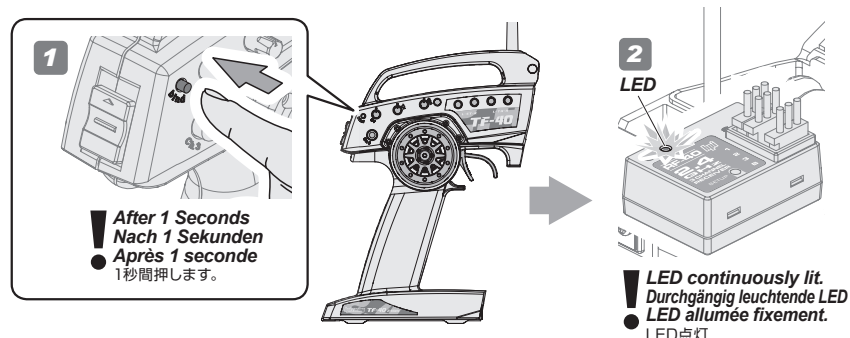

Fail Safe Setup Fail-Safe Einstellvorgang Réglage de sécurité フェイルセーフセットアップ



Caution
Warnhinweise
Précautions
警告

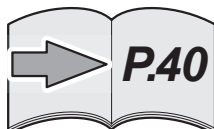

Refer to page 40 for fail safe setup. Informationen zum Einstellen des Fail-Safes finden Sie auf Seite 40. Reportez-vous à la page 40 pour le réglage de la sécurité intégrée. 引き続き40ページを参考に、必ずフェイルセーフセットアップを行ってください。

Fail Safe Setup Fail-Safe Einstellvorgang Réglage de sécurité フェイルセーフセットアップ



Cautions
Warnhinweise
Précautions
警告

Any new binding of transmitter & receiver will clear the preset fail safe.
Jeder neu durchgeführte Verbindungsvorgang löscht die Fail-Safe-Einstellungen.
Toute nouvelle association entre un émetteur et un récepteur annulera les réglages de la sécurité intégrée.
フェールセーフの設定は、バインドする度にクリアされますのでその都度再設定してください。

1

Turn the power switch to the ON position on the transmitter.
Press the setup button on the receiver then release. LED will flash.
Schalten Sie den Sender ein. Drücken Sie den Einstellknopf am Empfänger und lassen Sie ihn wieder los. Die LED wird blinken.
Mettez l'interrupteur de l'émetteur en position de marche (ON). Appuyez sur le bouton de réglage du récepteur puis relâchez-le. La LED va clignoter.

送信機と受信機のスイッチを入れます。
受信機のSETUPボタンを押しLEDが点滅になったら離します。

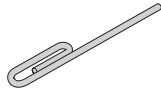

Use a thin object such as a paperclip
Verwenden Sie z.B. eine Büroklammer.
Utilisez un objet mince, comme un trombone
クリップなどの細長い棒を使用します。

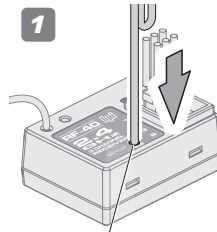

1
Hold the button down.
Den Knopf drücken.
● Maintenez le bouton enfoncé
ボタンを押したままにして

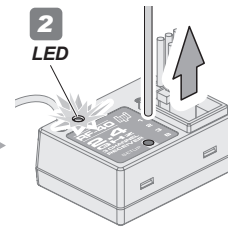

2
LED
LED flashing
Blinkende LED
● LED qui clignote
LED点滅

NOTE: Start step two within five seconds.

After five seconds fail safe setup will reset, the LED will be continuously lit and you will have to start over at step one above.

● **HINWEIS:** Führen Sie Schritt zwei innerhalb von fünf Sekunden aus.

Nach fünf Sekunden wird der Einstellvorgang abgebrochen, die LED leuchtet durchgängig und Sie müssen wieder bei Schritt eins beginnen.

Commencez la deuxième étape dans les cinq secondes. Après cinq secondes, la sécurité intégrée va se remettre à zéro, la LED sera éclairée fixement et vous devrez recommencer à la première étape ci-dessus.

すぐに次のステップに差し掛かってください。5秒以上経過するとLEDは点灯に戻ってしまい、初めからやり直す必要があります。

2

Hold full brake on the transmitter, and press the setup button. The LED will flash quickly. Release full brake on the transmitter once the receiver LED remains lit, then release the setup button on the receiver.

Halten Sie die Bremse am Sender voll gedrückt und drücken Sie den Einstellknopf. Die LED beginnt schnell zu blinken. Lassen Sie die Bremse am Sender los sobald die LED durchgängig leuchtet. Lassen Sie danach den Einstellknopf am Sender los.

Freinez complètement avec l'émetteur, et appuyez sur le bouton de réglage. La LED va clignoter rapidement. Relâchez le freinage sur l'émetteur une fois que la LED du récepteur reste allumée, puis relâchez le bouton de réglage du récepteur.

送信機のスロットトリガーをブレーキ側に保ちながら、受信機のSETUPボタンを押し、LEDが早めの点滅になる事を確認してください。
LEDが点灯が変わったら、SETUPボタンとスロットトリガーを離します。

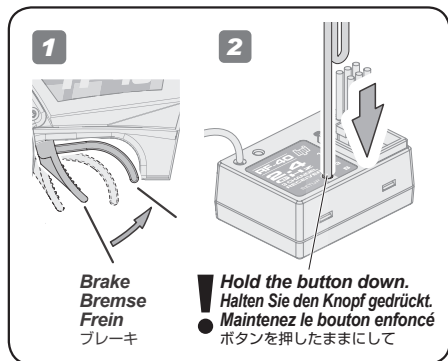

1

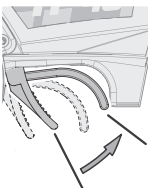

Brake
Bremse
Frein
ブレーキ

2

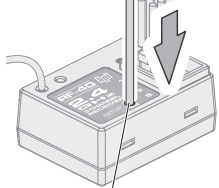

Hold the button down.
Halten Sie den Knopf gedrückt.
● Maintenez le bouton enfoncé
ボタンを押したままにして

3

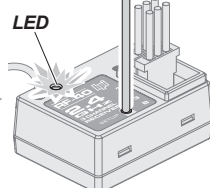

LED flashing
Blinkende LED
● LED qui clignote
LED点滅

4

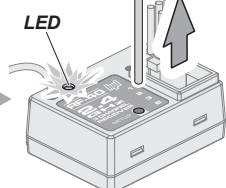

LED continuously lit.
Durchgängig leuchtende LED
● LED fixement allumée
LED点灯

5

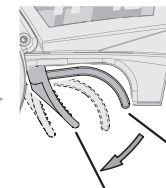

Stop (Neutral)
Stopp (Neutral)
Arrêt (neutre)
停止 (ニュートラル)

3

To confirm that fail safe is working properly, the ESC will go in to the neutral position and the vehicle will not move when you shut off the transmitter. See page 19 and check the Fail Safe function working properly. You do not need to repeat this procedure each time you run.

Wenn das Fail-Safe aktiv ist, wird der Regler in die Neutralstellung geschaltet und das Auto bewegt sich nicht, auch wenn Sie den Sender ausschalten. Schauen Sie auf Seite 19 nach um die Fail-Safe Funktion zu überprüfen. Dieser Vorgang muss nicht vor jeder Fahrt durchgeführt werden.

Pour vérifier que la sécurité intégrée fonctionne correctement, le contrôleur de vitesse devrait se mettre en position neutre dès que vous éteignez l'émetteur. Consultez la page 19 et vérifiez que la fonction de sécurité intégrée fonctionne correctement. Vous n'avez pas besoin de recommencer ceci à chaque fois que vous utiliserez le véhicule.

送信機のスイッチを切り受信機のLEDが点滅し何も起きない事を確認し、再びスイッチを入れ動作確認して作業は終了となります。
19ページを参考にフェールセーフが正しく機能しているか確認してください。2回目以降は走行のたびにフェールセーフを設定する必要はありません。

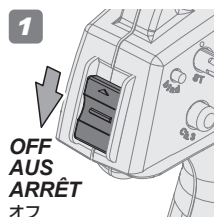

1

OFF
AUS
ARRÊT
オフ

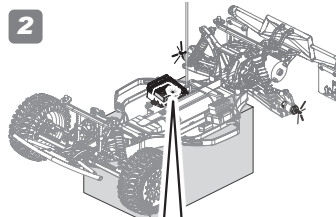

2

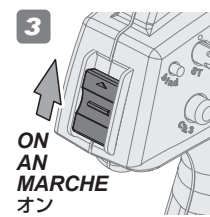

3

ON
AN
MARCHE
オン

LED light will flash and vehicle will not move.
Die LED blinkt und das Auto bewegt sich nicht.
La LED clignote et le véhicule ne bouge pas.
● このとき受信機のLEDが点滅し何も起きない状態になります。

Adjustment tool
Einstell-Schlüssel
Outil de réglage
アジャストツール

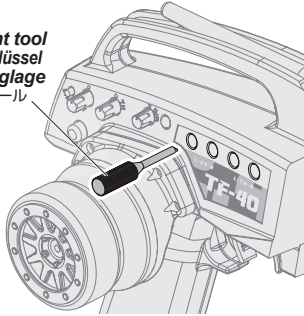

End point adjustments allow you to set the limits of steering and throttle.
Die Endpunkt-Einstellung erlaubt es den Servoweg der Lenkung und von Gas/Bremse zu begrenzen.
Les réglages de point de limite vous permettent de fixer les limites de la direction et de l'accélération.
エンドポイントの設定とは、ステアリングとスロットル操作の最大位置を設定する事です。



Caution
Warnhinweise
Précautions
警告

Do not adjust the servo beyond its limit. Damage may occur.

Stellen Sie den Servoweg nicht größer als möglich ein, da sonst Beschädigungen auftreten können.

Ne réglez pas le servo au-delà de ses limites. Cela pourrait provoquer des dommages.

サーボが最大位置を越えないように設定してください。サーボが破損する恐れがあります。

1

Turn the power switch to the ON position on the transmitter. Turn on the receiver. Place the car on a stand and adjust steering and throttle trim, then turn dual rate to maximum setting.

Schalten Sie den Sender ein. Schalten Sie den Empfänger ein. Stellen Sie das Auto auf eine Box und stellen Sie die Trimmung für die Lenkung und Gas/Bremse ein. Stellen Sie danach Dual-Rate D/R auf Maximum.

Mettez l'interrupteur de l'émetteur en position marche (ON). Allumez le récepteur. Mettez le véhicule sur un support, et réglez les trims de direction et d'accélération, puis mettez le double débit à sa valeur maximale.

台の上に車を載せ送信機と受信機のスイッチを入れ、トリム調整を行いデュアルレートを最大にします。



Reference Section
Abschnitt
Section de référence
参照セクション

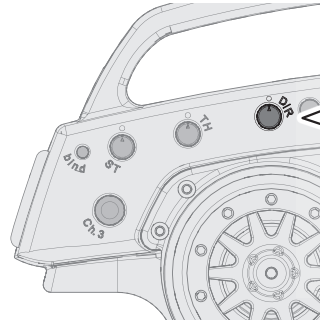

Steering Dual Rate
Lenkeinschlagsbegrenzung
Double débit de direction
ステアリングデュアルレート



2

Turn steering wheel all the way to the left and adjust your end point to the desired angle.

Drehen Sie das Lenkrad ganz nach links und stellen Sie die Endpunkt-Einstellung so ein, dass das Servo nicht auf Anschlag läuft.

Tournez le volant de direction au maximum vers la gauche, et réglez votre limite à l'angle désiré.

ステアリングホイールを左側最大に保ち、タイヤの最大切れ角を調整ダイヤルで調整します。

Damage to your servo may occur if your maximum steering endpoints are set too far.

Das Lenkservo kann beschädigt werden, wenn die Lenkausschläge zu groß eingestellt sind.

Vous pourriez endommager votre servo si la valeur du point de limite de direction est fixée trop haut.

サーボがロックしてジリジリうならない様に注意してください。サーボモータ破損の原因になります。

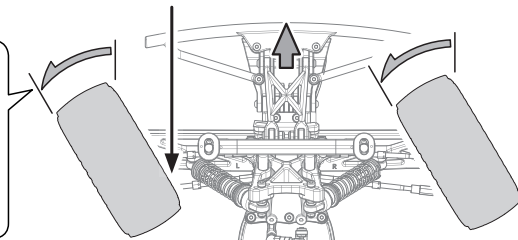
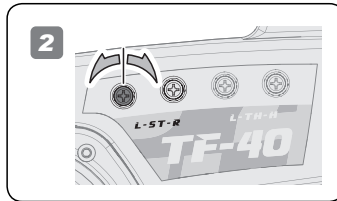
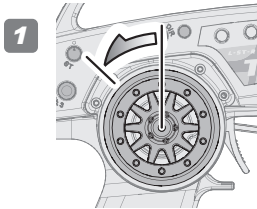

3

Turn steering wheel all the way to the right and adjust your end point to the desired angle.

Drehen Sie das Lenkrad ganz nach rechts und stellen Sie die Endpunkt-Einstellung so ein, dass das Servo nicht auf Anschlag läuft.

Tournez le volant de direction au maximum vers la droite, et réglez votre limite à l'angle désiré.

ステアリングホイールを右側最大に保ち、タイヤの最大切れ角を調整ダイヤルで調整します。

Damage to your servo may occur if your maximum steering endpoints are set too far.

Das Lenkservo kann beschädigt werden, wenn die Lenkausschläge zu groß eingestellt sind.

Vous pourriez endommager votre servo si la valeur du point de limite de direction est fixée trop haut.

サーボがロックしてジリジリうならない様に注意してください。サーボモータ破損の原因になります。

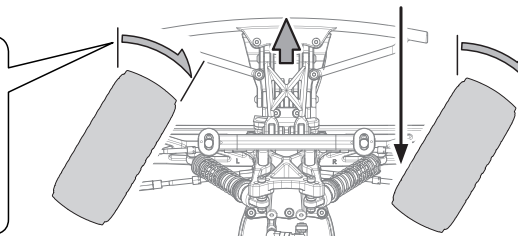
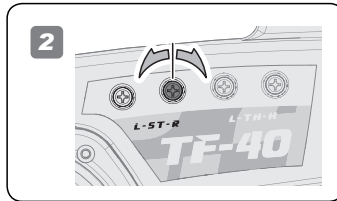
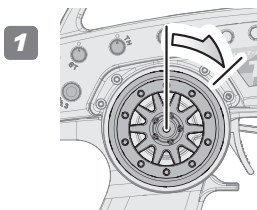

4

Turn the dial to its to maximum level.
Stellen Sie den Drehknopf auf den Maximalwert.
Tournez le cadran à son maximum.
TH側のボリュームを最大位置にします。

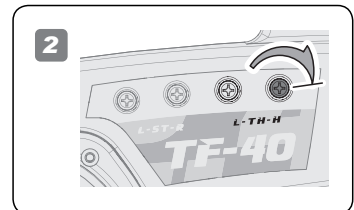
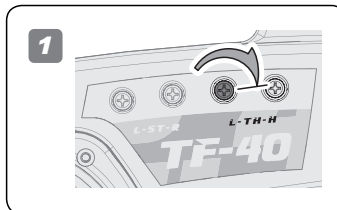

En Parts List

Parts #	Description	Parts #	Description
67376	Servo Arm Set	101776	Shock Tower Trophy Truggy (Black)
67491	Steering Linkage Set	101797	Chassis 6061 Trophy Truggy Flux (Gunmetal)
67579	Pinion Gear 15T (1M)	101798	Steering Linkage Turnbuckle Trophy Truggy Flux (2pcs)
100550	Pan Head Screw M5x8mm (hex socket / 10pcs)	101799	Side Dirt Guards L/R Trophy Flux Series
100554	Set Screw M3x14mm (4pcs)	101800	Centre Rear Driveshaft 144mm Trophy Truggy Flux
101003	Bladder(4Pcs)(Lightning Series)	101801	Centre Gearbox Mounting Plate Trophy Truggy Flux (Orange)
101011	Diff Fixing Plate	101802	Wire Guide Trophy Truggy Flux
101015	Rear Wheel Hub (L, R)	101804	Steering Ball Link Washer Trophy Flux Series (2pcs)
101016	Differential Case	101807	Body Decal Sheet Trophy Truggy Flux RTR
101020	Rear Pins Of Lower Suspension	101808	Trimmed & Painted Trophy Truggy Flux 2.4Ghz RTR Body
101021	Front Pins Of Lower Suspension	103674	Radio Box Set
101022	Rear Pins Of Lower Suspension	103675	Battery Holder Set
101026	Differential Housing	103676	Esc Tray Set
101027	Sealed Bearings 8X16mm	103682	Battery Strap 25x270mm (2pcs)
101028	Differential Pads	101996	HPI SB-5 Servo (metal gear/11.8kg-cm 6.0V)
101029	Differential Shaft	105381	HPI TF-40 2.4Ghz Transmitter
101030	O-Ring 6mm	105383	HPI RF-40 2.4Ghz Receiver
101042	Dust-Proof Cover	Z150	Antenna Pipe Set
101043	Shock Holder Pin	Z680	Flanged Lock Nut M5x8mm Black (4pcs)
101050	3X20mm Screws	9062	Cleaning Spray
101058	Steering Parts	66211	CNC Front Suspension Holder 7075 (Lightning Series)
101059	Steering Holders	66212	CNC Rear Suspension Holder 7075 (Lightning Series)
101060	Front Wheel Axle Shaft	66213	Alum. Rear Toe-In Block 7075 (2 Degree/Lightning Series)
101063	Output Joint	66214	Alum. Rear Toe-In Block 7075 (3 Degree/Lightning Series)
101066	Centre Diff. Axle Shaft	66215	Alum Anti-Bending Plate Holder/2pcs/Lightning Stadium
101075	Steering Arm L, R	66218	Stadium Dish Wheel Yellow/2Pcs/Lightning Stadium
101080	Ball For Steering Push Rod	66219	Stadium Dish Wheel Black/2Pcs/Lightning Stadium
101081	Wheel Angle Adjuster	66220	Diamond Back Tyres (Hard/2Pcs/Lightning Stadium)
101083	6.8mm Ball	66222	Stadium Racing Tyres (Hard/2Pcs/Lightning Stadium)
101084	Fixing Ball For Upper Suspension	66478	Rear Chassis Anti-Bending Plate (Graphite) Lightning Stadium 2 Pro
101086	Ball End (L)	66479	Universal Joint For Lightning Stadium 2 Pro
101087	Steel Differential Gear Set	66797	Aluminum Rear Hub (Purple)
101093	Rear Shock Rebuild Kit	66798	Lower Suspension Pin (Carbon Steel/Inner/F&R)
101095	Screw Set M3.5 (28Pcs)	67492	17mm Wheel Nut (Black / 4pcs)
101096	Screw Set B	67560	Pinion Gear 16T (1M)
101098	Body Clip	67561	Pinion Gear 17T (1M)
101100	Suspension Holder Std.	67562	Pinion Gear 18T (1M)
101102	Servo Saver	67563	Pinion Gear 19T (1M)
101103	Front Steering Fixing Parts	67564	Pinion Gear 20T (1M)
101104	Front Chass Anti-Bending Rod	67565	Pinion Gear 21T (1M)
101105	Rear Chass Anti-Bending Rod	67566	Pinion Gear 22T (1M)
101106	Shock Top & End Set	67567	Pinion Gear 23T (1M)
101110	Foam Body Washer (10Pcs)	67568	Pinion Gear 24T (1M)
101124	1/8 Deck Wing Black	67569	Pinion Gear 25T (1M)
101145	Front Stabilizer Set	67570	Pinion Gear 26T (1M)
101156	7 Spoke Black Chrome Trophy Truggy Wheel	67576	Pinion Gear 12T (1M)
101157	Shredder Tyre for Truggy	67577	Pinion Gear 13T (1M)
101158	Insert for Shredder Tyre	67578	Pinion Gear 14T (1M)
101163	Front Roll Bar Set 3mm	85470	Body Mount Washer 8mm (12pcs)
101164	Front Hub Carriers	101061	Rear Wheel Axle Shaft
101169	Rear Brace Chassis Mount (2pcs)	101082	3X17mm Shaft
101170	Rear Brace Bulkhead Mount	101114	1/8 Deck Wing White
101171	Rear Brace Screws	101140	Sealed Bearing 5X8mm
101172	Bumper Set Truggy	101141	6X10mm Sealed Bearing
101173	Camber Link Ball Ends	101142	Hard Differential Gear Set
101174	Steering Link Ball Ends (4pcs)	101717	Clear Trophy Truggy Flux Bodyshell w/Window Masks and Decals
101176	F/R Suspension Arm Truggy	101763	Rear Suspension Holder 7075 Trophy Truggy (Orange)
101180	Camber Link Turnbuckle (2pcs)	101764	Front Suspension Holder 7075 Trophy Truggy (Orange)
101181	Rear Axle	101767	Steering Arms 7075 Trophy Series (Black)
101182	Front UJ Driveshaft Truggy	101768	Alum. Suspension Holder (0 Deg) 6061 Trophy Series (Black)
101184	Black Shock Spring (2pcs)	101769	Alum. Suspension Holder (3 Deg) 6061 Trophy Series (Black)
101186	Complete Differential Truggy F/R	101785	5mm Hex Wheel Adapters Trophy Buggy (Orange/Black)
101187	Complete Differential Truggy 50T Center	101792	6.7mm Hex Wheel Adapter Trophy Buggy (Orange/Black)
101188	50T Center Spur Gear	101890	Pro-Series Tools 1.5mm Allen Driver
101189	Body Mount Set Truggy	101891	Pro-Series Tools 2.0mm Allen Driver
101190	17mm Hex and Pin Set (4pcs)	101892	Pro-Series Tools 2.5mm Allen Driver
101191	10T Spiral Input Gear	101893	Pro-Series Tools 3.0mm Allen Driver
101192	43T Spiral Diff. Gear	101894	Pro-Series Tools 5.5mm Box Wrench
101663	83mm Center Shaft Front Trophy Flux Series	101895	Pro-Series Tools 7.0mm Box Wrench
101671	Steering Holder Adapter Trophy Flux Series (Orange)	101896	Pro-Series Tools PH1 Screwdriver
101672	St. Holder Reinforcement Trophy Flux Series (Orange)	101897	Pro-Series Tools #1 Flat Blade Screwdriver
101673	Center Diff. Plate Trophy Flux Series (Orange)	101898	Pro-Series Tools Ultimate Tuning Screwdriver
101674	Motor Mount Trophy Flux Series (Orange)	101899	Pro-Series Tools 4.0mm Allen Driver
101712	Flux Rage 1:8th scale 80Amp Brushless ESC	101912	Pro-Series Tools 5.0mm Allen Driver
101713	Flux Scream 1:8th scale 1965 KV Brushless Motor	101913	Pro-Series Tools Body Reamer
101751	Shock Spacer Set (Trophy Series)	101914	Pro-Series Tools Pouch
101752	Shock Caps For 101090, 101091 & 101185 Trophy Series 4Pcs (Orange)	HBC8159	Front Alum. Suspension Arm Set (Lightning Stadium)
101755	Rear Suspension Holder 6061 Trophy Buggy (Orange)	HBC8160	Rear Alum. Suspension Arm Set (Lightning Stadium)
101756	Front Suspension Holder 6061 Trophy Buggy (Orange)	HBC8178	F,R Differential (Hardened) (Lightning Stadium Pro)
101774	Rear Chassis Brace Trophy Truggy (Orange)	HBC8179	50T Centre Differential Hardened Lightning Stadium Pro
101775	Shock Set Truggy (1pr)		

De Ersatzteilliste

Nummer	Beschreibung	Nummer	Beschreibung
67376	Servoarm Set (D8/Trophy)	101776	Daempferbruecke (schwarz/Trophy Truggy)
67491	Lenkgestaenge Set (D8/Trophy)	101797	Chassis 6061 (gunmetal/Trophy Truggy Flux)
67579	Ritzel 15 Zaehne (1M)	101798	Lenkhebel (2St/Trophy Truggy Flux)
100550	Flachkopfschraube M5x8mm (Inbus/10St)	101799	Schmutzschutz Seitenteile (l, r/Trophy Flux)
100554	Madenschraube M3x14mm (4St)	101800	Mittelknochen hinten 144mm (Trophy Truggy Flux)
101003	Daempfermembran (4St/Trophy 3.5)	101801	Mitteldiff-Motageplatte (oran/Trophy Truggy Flux)
101011	Mitteldifferential-Bock (Trophy 3.5)	101802	Kabelfuehrung (Trophy Truggy Flux)
101015	Radtraeger hinten (links/rechts/Trophy 3.5)	101804	Scheibe fuer Lenkungs-Kugelkopf (2St/Trophy Flux)
101016	Getriebegehaeuse (Trophy 3.5)	101807	Trophy Truggy Flux RTR Karosserie-Aufkleber
101020	Schwingengstifte (innen/Trophy 3.5)	101808	Trophy Truggy Flux RTR Karosserie (lackiert/ausg.)
101021	Schwingengstifte (vorne/aussen/Trophy 3.5)	103674	Elektronikbox Set (Vorza/Trophy)
101022	Schwingengstifte (hinten/aussen/Trophy 3.5)	103675	Akkualter Set (Vorza/Trophy)
101026	Differentialgehaeuse (Trophy 3.5)	103676	Reglerplatte Set (Vorza/Trophy)
101027	Lager 8x16mm (gedichtet/Trophy 3.5)	103682	Akkuband 25x270mm (2St/Vorza/Trophy)
101028	Differentialdichtung (Trophy 3.5)	101996	HPI SB-5 Servo (Metallgetr./11.8kg-cm 6.0V)
101029	Differentialwelle (Trophy 3.5)	105381	HPI TF-40 2.4GHz Sender
101030	O-Ring 6mm	105383	HPI RF-40 2.4GHz Empfaenger
101042	Staubschutz fuer Daempfer (Trophy 3.5)	Z150	Antennenroherset
101043	Daempferaufnahme (Trophy 3.5)	Z680	Stoppmutter M5x8mm (schwarz/4St)
101050	Schrauben 3x20mm (Trophy)	9062	Reinigungsspray
101058	Lenkungsteile (Trophy 3.5)	66211	Schwingentraeger vorne (7075/Trophy)
101059	Lenkungspfosten (Trophy 3.5)	66212	Schwingentraeger hinten (7075/Trophy)
101060	Radachse (vorne/Trophy 3.5)	66213	Vorspurblock hinten (2 Grad/7075 Alu/Trophy)
101063	Differential-Abtrieb (Trophy 3.5)	66214	Vorspurblock hinten (3 Grad/7075 Alu/Trophy)
101066	Mitteldifferential-Abtrieb (Trophy 3.5)	66215	Verstrebungshalter hinten (Alu/2St/Trophy Truggy)
101075	Lenkhebel (links/rechts/Trophy 3.5)	66218	Dish-Felgen gelb (2St/Trophy Truggy)
101080	Lenkungs-Kugelkopf (Trophy 3.5)	66219	Dish-Felgen schwarz (2St/Trophy Truggy)
101081	Spurstangenschlüssel	66220	Rennreifen Diamond Back hart (2St/Trophy Truggy)
101083	Kugel 6.8mm (Trophy)	66222	Stadium Rennreifen hart (2St/Trophy Truggy)
101084	Kugelkopf fuer obere Aufhaengung (Trophy 3.5)	66478	Versteifungsplatte hinten Kohlef. (Trophy Truggy)
101086	Kugelpfanne (L/Trophy)	66479	Universal Joint (Trophy Truggy)
101087	Kegelradset (Stahl/Trophy 3.5)	66797	Radtraeger hinten Alu (lila/Trophy)
101093	Ersatzteileset Stossdaempfer hinten (Trophy 3.5)	66798	Schwingengstift v/h innen (Stahl/Trophy)
101095	Schrauben Set M3.5 (28St/Trophy 3.5)	67492	Radmutter 17mm (schwarz/4St)
101096	Schrauben Set B (Trophy 3.5)	67560	Ritzel 16 Zaehne (1M)
101098	Karosserieklammern	67561	Ritzel 17 Zaehne (1M)
101100	Querlenkerhalter (STD/Trophy 3.5)	67562	Ritzel 18 Zaehne (1M)
101102	Servo Saver (Trophy 3.5)	67563	Ritzel 19 Zaehne (1M)
101103	Lenkhebelschrauben/Zubehoer (Trophy 3.5)	67564	Ritzel 20 Zaehne (1M)
101104	Chassis-Strebe (vorne/Trophy 3.5)	67565	Ritzel 21 Zaehne (1M)
101105	Chassis-Strebe (hinten/Trophy 3.5)	67566	Ritzel 22 Zaehne (1M)
101106	Daempferzubehoer Set (Trophy 3.5)	67567	Ritzel 23 Zaehne (1M)
101110	Karosserieunterlagscheiben (10St)	67568	Ritzel 24 Zaehne (1M)
101124	1/8 Spoiler (schwarz)	67569	Ritzel 25 Zaehne (1M)
101145	Stabilisator Set (vorne/Trophy 3.5)	67570	Ritzel 26 Zaehne (1M)
101156	7-Speichen Truggy Felgen (schwarz-chrom)	67576	Ritzel 12 Zaehne (1M)
101157	Shredder Truggy Reifen	67577	Ritzel 13 Zaehne (1M)
101158	Reifeneinlage fuer Shredder Reifen	67578	Ritzel 14 Zaehne (1M)
101163	Stabilisator Set vorne (3mm/Trophy Truggy)	85470	Karosseriehalter-Scheibe 8mm (12St)
101164	Lenkhebeltraeger (Trophy Truggy)	101061	Radachse (hinten/Trophy 3.5)
101169	Chassis-Streben-Halter hinten (2St/Trophy Truggy)	101082	Stift 3x17mm (Trophy)
101170	Chassis-Streben-Halter Bulkhead (Trophy Truggy)	101114	1/8 Spoiler (weiss)
101171	Chassis-Streben Schrauben hinten (Trophy Truggy)	101140	Lager 5x8mm (gedichtet)
101172	Rammer Set (Trophy Truggy)	101141	Lager 6x10mm (gedichtet)
101173	Sturzstangen-Kugelpfannen (Trophy Truggy)	101142	Kegelradset (gehaertet/Trophy 3.5)
101174	Spurstangen-Kugelpfannen (4St/Trophy Truggy)	101717	Trophy Truggy Flux Karosserie (klar/mit Decals)
101176	Schwingen vorne, hinten (Trophy Truggy)	101763	Schwingengstifte hinten (orange/7075/Trophy Truggy)
101180	Sturzstangen (2St/Trophy Truggy)	101764	Schwingengstifte vorne (orange/7075/Trophy Truggy)
101181	Radachse hinten (Trophy Truggy)	101767	Lenkhebel (schwarz/7075/Trophy)
101182	Kardan vorne (Trophy Truggy)	101768	Schwingengstifte Alu (schwarz/6061/0 Grad/Trophy)
101184	Daempferfeder schwarz (2St/Trophy Truggy)	101769	Schwingengstifte Alu (schwarz/6061/3 Grad/Trophy)
101186	Differential komplett vorne, hinten (Trophy Truggy)	101785	Radmitnehmer-Adapter 5mm (ora/schw/Trophy Buggy)
101187	Mitteldifferential komplett 50Z (Trophy Truggy)	101792	Radmitnehmer-Adapter 6.7mm (ora/schw/Trophy Buggy)
101188	Hauptzahnrad 50Z (Trophy Truggy)	101890	1.5mm Inbus-Schlüssel (Pro-Serie)
101189	Karosseriehalter Set (Trophy Truggy)	101891	2.0mm Inbus-Schlüssel (Pro-Serie)
101190	Felgenmitnehmer mit Pin 17mm (4St/Trophy Truggy)	101892	2.5mm Inbus-Schlüssel (Pro-Serie)
101191	Kegelrad 10Z spiral (Trophy Truggy)	101893	3.0mm Inbus-Schlüssel (Pro-Serie)
101192	Kegelrad 43Z spiral (Trophy Truggy)	101894	5.5mm Steckschlüssel (Pro-Serie)
101663	Mittelkardan vorne 83mm (Trophy Flux)	101895	7.0mm Steckschlüssel (Pro-Serie)
101671	Lenkungshalter Adapter (orange/Trophy Flux)	101896	Kreuzschlitz-Schraubendreher (Pro-Serie)
101672	Lenkungshalter-Versteifung (orange/Trophy Flux)	101897	Schlitz-Schraubendreher (Pro-Serie)
101673	Mitteldiff-Platte (orange/Trophy Flux)	101898	Vergaser-Schraubendreher mit Thermometer
101674	Motorhalter (orange/Trophy Flux)	101899	4.0mm Inbus-Schlüssel (Pro-Serie)
101712	Flux Rage (1/8, 80A Brushless-Regler)	101912	5.0mm Inbus-Schlüssel (Pro-Serie)
101713	Flux Scream (1/8, 1965Kv Brushless Motor)	101913	Karosserie Loch-Bohrer (Pro-Serie)
101751	Daempferspacer Set (Trophy)	101914	Werkzeugtasche (Pro-Serie)
101752	Daempferkappe (orange/4St/Trophy)	HBC8159	Schwingengstifte vorne Alu (Trophy Truggy)
101755	Schwingengstifte hinten (orange/6061/Trophy Buggy)	HBC8160	Schwingengstifte hinten Alu (Trophy Truggy)
101756	Schwingengstifte vorne (orange/6061/Trophy Buggy)	HBC8178	Differential vorne, hinten (gehaertet/Trophy Truggy)
101774	Chassis-Strebe hinten (orange/Trophy Truggy)	HBC8179	Mitteldifferential 50 Zaehne (gehaertet/Trophy Truggy)
101775	Daempfer Set (2St/Trophy Truggy)		

Fr Pièces détachées

Numéro	Description	Numéro	Description
67376	Ensemble bras de servocommande	101776	Amortisseur Tower Trophy Truggy (Noir)
67491	Ensemble timonerie de direction	101797	Châssis 6061 Trophy Truggy Flux (Bronze)
67579	Engrenage à pignons 15 dents (1M)	101798	Tendeur de timonerie de direction Trophy Truggy Flux (2pcs)
100550	Vis tête plate M5x8mm (Douille hex / 10 pièces)	101799	Garde-boue latéraux G/D, Série Trophy Flux
100554	Vis de pression M3x14mm (4 pièces)	101800	Arbre de transmission AR centre 144 mm Trophy Truggy Flux
101003	Coupelle amortisseur (S4)	101801	Plaque de montage boîte de vitesses centrale Trophy Truggy Flux (Orange)
101011	Support différentiel central	101802	Guide câblé Trophy Truggy Flux
101015	Fusée arrière D/G	101804	Rondelle de rotule de direction Série Trophy Flux (2 pcs)
101016	Carter différentiel	101807	Feuille d'autocollants carrosserie Trophy Buggy Flux RTR
101020	Axe support triangle inférieur	101808	Carrosserie peinte et habillée Trophy Truggy Flux 2.4 Ghz RTR
101021	Axe support fusée avt. inférieur	103674	Ensemble boîte radio
101022	Axe support fusée arr. inférieur	103675	Ensemble porte-batterie
101026	Boîtier différentiel	103676	Ensemble bac ESC
101027	Roulement étanche 8x16 mm	103682	Bandoulière batterie 25x270 mm (2pcs)
101028	Joint différentiel	101996	Servo HPI SB-5 (pignon metal/11.8kg-cm 6.0V)
101029	Axe différentiel	105381	Emetteur HPI TF-40 2.4 Ghz
101030	Joint torique 6 mm	105383	Récepteur HPI RF-40 2.4 Ghz
101042	Protection amortisseur	Z150	Ensemble tube antenne
101043	Rotule fixation amortisseur	Z680	Contre-écrou à bride M5x8 mm noir (4 pièces)
101050	Vis 3x20 mm	9062	Pulvérisateur de nettoyage
101058	Pièces direction	66211	CNC Porte-fusée avant 7075 (Série Lightning)
101059	Tube sauve servo	66212	CNC Porte-fusée arrière 7075 (Série Lightning)
101060	Sortie différentiel avant	66213	Bloc AR alu de réglage de pincement des roues 7075 2' /Série Lightning)
101063	Noix de cardan	66214	Bloc AR alu de réglage de pincement des roues 7075 3' /Série Lightning)
101066	Sortie différentiel central	66215	Porte-plaque alu anti-flexion/2 pcs/Support Lightning Stadium 2 pcs.
101075	Fusée avant (D/G)	66218	Meule assiette jaune stadium/2 pcs/Lightning Stadium
101080	Rotule commande direction	66219	Meule assiette noire stadium/2 pcs/Lightning Stadium
101081	Clé réglage biellette	66220	Pneus AR Diamond (Dur/2 pcs/Lightning Stadium
101083	Rotule 6,8 mm	66222	Pneus racing Stadium (Dur/2pcs/Lightning Stadium
101084	Rotule suspension supérieure	66478	Plaque anti-flexion châssis arrière (Graphite) Lightning Stadium 2 Pro
101086	Chape (L)	66479	Joint de cardan pour Lightning Stadium 2 Pro
101087	Pignon différentiel acier	66797	Moyeu AR alu (violet)
101093	Kit réparation amortisseur arrière	66798	Axe de fusée inférieur (acier au carbone/int./AV et AR)
101095	Jeu de vis M3.5 (28pcs)	67492	Ecrou de roue 17 mm (noir/4 pcs)
101096	Jeu de vis B	67560	Engrenage à pignons 16 dents (1M)
101098	Epingle carrosserie	67561	Engrenage à pignons 17 dents (1M)
101100	Support suspension standard	67562	Engrenage à pignons 18 dents (1M)
101102	Sauve servo	67563	Engrenage à pignons 19 dents (1M)
101103	Palier fixation fusée avant	67564	Engrenage à pignons 20 dents (1M)
101104	Tirant renfort châssis avant	67565	Engrenage à pignons 21 dents (1M)
101105	Tirant renfort châssis arrière	67566	Engrenage à pignons 22 dents (1M)
101106	Pièces amortisseur	67567	Engrenage à pignons 23 dents (1M)
101110	Rondelle carrosserie mousse (S10)	67568	Engrenage à pignons 24 dents (1M)
101124	Aileron noir 1/8	67569	Engrenage à pignons 25 dents (1M)
101145	Barre anti-roulis avant	67570	Engrenage à pignons 26 dents (1M)
101156	Jantes 7 batons Chrome-noir (Trophy Truggy)	67576	Engrenage à pignons 12 dents (1M)
101157	Pneus Shredder (Trophy Truggy)	67577	Engrenage à pignons 13 dents (1M)
101158	Insert pour pneus (Trophy Truggy)	67578	Engrenage à pignons 14 dents (1M)
101163	Arceau de sécurité AV 3mm	85470	85470 - Rondelle montage carrosserie 8 mm (12 piè)
101164	Porte-moyeux de roue	101061	Sortie différentiel arrière
101169	Montage renfort châssis AR (2pcs)	101082	Axe 3x17 mm
101170	Montage renfort cloison AR	101114	Aileron blanc 1/8
101171	Vis de renfort AR	101140	Roulement étanche 5x8 mm
101172	Ensemble pare-chocs Truggy	101141	Roulement étanche 6x10 mm
101173	Barre cambrée à têtes sphériques	101142	Pignon différentiel renforcé
101174	Barre de direction à têtes sphériques (4pièces)	101717	Caisse de carrosserie transp. Trophy Truggy Flux avec masques
101176	Bras de suspension AV/AR Truggy	101763	Support suspension AR 7075 Trophy Truggy (Orange)
101180	Tendeur barre cambrée (2piè)	101764	Support suspension AV 7075 Trophy Truggy (Orange)
101181	Essieu AR	101767	Bras de direction 7075 Série Trophy (Noir)
101182	Arbre d'entraînement UJ AV Truggy	101768	Support suspension alu (0 deg) Série Trophy 6061 Noir)
101184	Ressort de choc noir (2pcs)	101769	Support suspension alu (3 deg) Série Trophy 6061 Noir)
101186	Différentiel complet Truggy AV/AR	101785	Adaptateurs de roues 6pans 5 mm Trophy Buggy (Orange/noir
101187	Différentiel complet Truggy 50T central	101792	Adaptateur de roues 6 pans 6,7 mm Trophy Buggy (Orange/noir)
101188	Engrenage cylindrique central 50T	101890	Outils Pro-Series Tournevis imbus 1.5mm
101189	Ensemble montage carrosserie Truggy	101891	Outils Pro-Series Tournevis imbus 2.0mm
101190	Ensemble boulons et écrous 6 pas 17 mm (4 pièces)	101892	Outils Pro-Series Tournevis imbus 2.5mm
101191	Mécanisme pignon entrée spiralé 10T	101893	Outils Pro-Series Tournevis imbus 3.0mm
101192	Mécanisme différentiel spiralé 43T	101894	Outils Pro-Series Clé 5.5mm
101663	Arbre central 88 mm série Front Trophy Flux	101895	Outils Pro-Series Clé 7.0mm
101671	Adaptateur support direction Série Trophy Flux (Orange)	101896	Outils Pro-Series Tournevis en croix no. 1
101672	Renforcement support direction Trophy Flux Série (Orange°	101897	Outils Pro-Series Tournevis plat no. 1
101673	Plaque centrale diff. Série Trophy Flux (Orange)	101898	Tournevis Pro-Series Ultimate
101674	Berceau moteur Série Trophy Flux (Orange)	101899	Outils Pro-Series Tournevis imbus 4.0mm
101712	ESC sans balais 80 A Flux Rage échelle 1/8è	101912	Outils Pro-Series Tournevis imbus 5.0mm
101713	Moteur sans balais 1965 KV Flux Scream échelle 1/8è	101913	Outils Pro-Series Alesoir
101751	Cales de réglages pour amortisseurs - Série Trophy	101914	Sac à outils Pro-Series
101752	Bouchons amort. Série Trophy 101090, 101091 & 101185 4pmcs (Orange)	HBC8159	Ensemble bras de suspension alu avant (Lightning Stadium)
101755	Porte-suspension AR 6061 Trophy Buggy (Orange)	HBC8160	Ensemble bras de suspension alu AR (Lightning Stadium)
101756	Porte-suspension AV 6061 Trophy Buggy (Orange)	HBC8178	Différentiel Av, Dr. (trempe) (Lightning Stadium Pro)
101774	Renfort châssis AR Trophy Truggy (Orange)	HBC8179	Différentiel Centr. 50T trempe (Lightning Stadium Pro)
101775	Paire amortisseurs Truggy		

日本語 パーツリスト

品番 品名

品番 品名

67376 サーボアームセット
 67491 ステアリングリンケージセット
 67579 ビニオンギヤ 15T (1M)
 100550 パンヘッドスクリュー-M5x8mm (六角ソケット/10Pcs)
 100554 イモネジM3x14mm (4pcs)
 101003 ブラダー(4Pcs)(ライトニング)
 101011 デフマウントプレート
 101015 リヤホイールハブ
 101016 デフケース
 101020 リヤロアササアームピン
 101021 フロントロアササアームピン
 101022 リヤロアササアームピン
 101026 デフハウジング
 101027 ベアリング8X16mm
 101028 デフパッド
 101029 デフシャフト
 101030 Oリング 6mm
 101042 ダストカバー
 101043 ショックホルダーピン
 101050 3X20mm ネジ
 101058 ステアリングパーツ
 101059 ステアリングホルダー
 101060 フロントホイールアクスルシャフト
 101063 アウトフットジョイント
 101066 センターデフアクスルシャフト
 101075 ステアリングアームL,R
 101080 ステアリングブッシュロッドボール
 101081 ホイールアングルアジャスター
 101083 6.8mmボール
 101084 アッパーサスペンションフィクシングボール
 101086 ボールエンド(L)
 101087 スチールデフギヤセット
 101093 リヤショックリビルドセット
 101095 ネジセットM3.5 (28Pcs)
 101096 ネジセットB
 101098 ボディピン
 101100 サスペンションホルダーstd.
 101102 サーボセーバー
 101103 フロントステアリングフィクシングパーツ
 101104 フロントシャーシロッド
 101105 リヤシャーシロッド
 101106 ショックトップ/エンドセット
 101110 フォームボディワッシャー(10Pcs)
 101124 1/8ウイング ブラック
 101145 フロントスタビライザーセット
 101156 7スポークブラッククロームトロフィートラギーホイール
 101157 シュレッタートラギータイヤ
 101158 シュレッタータイヤインナーフォーム
 101163 フロントロールバーセット3mm
 101164 フロントハブキャリア
 101169 リヤシャーシブレースマウント
 101170 リヤバルクヘッドブレースマウント
 101171 リヤブレースネジ
 101172 トラギーバンパーセット
 101173 キャンパーリンクボールエンド
 101174 ステアリングリンクボールエンド (4pcs)
 101176 F/R トラギーササアーム
 101180 キャンパーリンクターンバックル (2pcs)
 101181 リヤアクスル
 101182 トラギーフロントユニバーサルジョイント
 101184 ブラックショックスプリング (2pcs)
 101186 トラギーデフギヤ F/R
 101187 トラギーセンターデフギヤ50T
 101188 50Tセンタースパーギヤ
 101189 トラギーボディマウントセット
 101190 17mm六角ハブ/ピンセット
 101191 10Tスパイラルインブットギヤ
 101192 43Tスパイラルデフギヤ
 101663 83mmフロントセンターシャフト トロフィーFluxシリーズ
 101671 ステアリングホルダーアダプタートロフィーFluxシリーズ(オレンジ)
 101672 HDステアリングホルダートロフィーFluxシリーズ(オレンジ)
 101673 センターデフプレートトロフィーFluxシリーズ(オレンジ)
 101674 モーターマウントトロフィーFluxシリーズ(オレンジ)
 101712 Flux Rage 1/8スケール80Ampブラシレススピードコントローラー
 101713 Flux Scream 1/8スケール1965 KVブラシレスモーター
 101751 ショックスパーサーセット(トロフィーシリーズ)
 101752 101090, 101091, 101185用ショックキャップ トロフィーシリーズ4Pcs(オレンジ)
 101755 リヤサスペンションホルダー6061トロフィーバギー(オレンジ)
 101756 フロントベンションホルダー6061トロフィーバギー(オレンジ)
 101774 リヤシャーシブレーストロフィートラギー(オレンジ)
 101775 トラギーショックセット(1ペア)

101776 ショックタワートロフィートラギー(ブラック)
 101797 シャーシ6061トロフィートラギーFlux(ガンメタル)
 101798 ステアリングリンケージターンバックルトロフィートラギーFlux (2pcs)
 101799 サイドガードL/RトロフィーFluxシリーズ
 101800 センターリヤドライブシャフト144mmトロフィートラギーFlux
 101801 センターギヤボックスマウントプレートトロフィートラギーFlux(オレンジ)
 101802 ワイヤガイドトロフィートラギーFlux
 101804 ステアリングボールリンクワッシャー トロフィーFluxシリーズ (2pcs)
 101807 ボディデカルシートトロフィートラギーFlux RTR
 101808 塗装済トロフィートラギーFlux 2.4Ghz RTRボディー
 103674 メカボックスセット
 103675 バッテリーホルダーセット
 103676 スピードコントローラートレーセット
 103682 バッテリーストラップ25x270mm (2pcs)
 101996 HPI SB-5サーボ(メタルギア/11.8kg-cm 6.0V)
 105381 HPI TF-40 2.4GHz送信機
 105383 HPI RF-40 受信機 (2.4GHz)
 Z150 アンテナバイセット
 Z680 フランジロックナット M5x8mm (ブラック/4pcs)
 9062 ナイトロカークリーナー
 66211 CNC フロントサスペンションホルダー 7075(ライトニング)
 66212 CNC リアサスペンションホルダー 7075 (ライトニング)
 66213 アルミ リアトウインブロック 7075(2度/ライトニング)
 66214 アルミ リアトウインブロック 7075(3度/ライトニング)
 66215 アルミ パフォーマンスペレートホルダー(2pcs/ライトニングスタジアム)
 66218 スタジアム ディッシュホイール イエロー(2pcs)
 66219 スタジアム ディッシュホイール ブラック(2pcs)
 66220 ダイヤモンドバックタイヤ (ハード/2pcs/ライトニングスタジアム)
 66222 スタジアム レーシングタイヤ(ハード/2pcs/ライトニングスタジアム)
 66478 リア アンチベンディングプレート (グラファイト)
 66479 ユニバーサルジョイント Lightning Stadium 2 プロ
 66797 アルミリヤハブ(バープル)
 66798 ロアサスペンションピン (スチール/インナー/F&R)
 67492 17mmホイールナット (ブラック/4pcs)
 67560 ビニオンギヤ 16T (1M)
 67561 ビニオンギヤ 17T (1M)
 67562 ビニオンギヤ 18T (1M)
 67563 ビニオンギヤ 19T (1M)
 67564 ビニオンギヤ 20T (1M)
 67565 ビニオンギヤ 21T (1M)
 67566 ビニオンギヤ 22T (1M)
 67567 ビニオンギヤ 23T (1M)
 67568 ビニオンギヤ 24T (1M)
 67569 ビニオンギヤ 25T (1M)
 67570 ビニオンギヤ 26T (1M)
 67576 ビニオンギヤ 12T (1M)
 67577 ビニオンギヤ 13T (1M)
 67578 ビニオンギヤ 14T (1M)
 85470 ボディマウントワッシャー 8mm(12pcs)
 101061 リヤホイールアクスルシャフト
 101082 3X17mm シャフト
 101114 1/8ウイング ホワイト
 101140 ベアリング 5X8mm
 101141 ベアリング 6X10mm
 101142 HDデフギヤセット
 101717 トロフィートラギーFluxボディー/ウインドマスク/デカル
 101763 リヤササホルダー7075トロフィートラギー(オレンジ)
 101764 フロントササホルダー7075トロフィートラギー(オレンジ)
 101767 ステアリングアーム7075トロフィーシリーズ(ブラック)
 101768 アルミササホルダー(0度)6061トロフィーシリーズ(ブラック)
 101769 アルミササホルダー(3度)6061トロフィーシリーズ(ブラック)
 101785 5mm六角ホイールアダプタートロフィーバギー(オレンジ/ブラック)
 101792 6.7mm六角ホイールアダプタートロフィーバギー(オレンジ/ブラック)
 101890 Proシリーズツール 1.5mm六角ドライバー
 101891 Proシリーズツール 2.0mm六角ドライバー
 101892 Proシリーズツール 2.5mm六角ドライバー
 101893 Proシリーズツール 3.0mm六角ドライバー
 101894 Proシリーズツール 5.5mmボックスレンチ
 101895 Proシリーズツール 1.5mmボックスレンチ
 101896 Proシリーズツール #1プラスドライバー
 101897 Proシリーズツール #1マイナスドライバー
 101898 Proシリーズツールアルティメイトチューニングドライバー
 101899 Proシリーズツール 4.0mm六角ドライバー
 101912 Proシリーズツール 5.0mm六角ドライバー
 101913 Proシリーズツール ボディーリマー
 101914 Proシリーズツールケース
 HBC8159 フロントアルミササアームセット(ライトニングスタジアム)
 HBC8160 リヤアルミササアームセット(ライトニングスタジアム)
 HBC8178 HD F/Rデフ(ライトニングスタジアムPRO)
 HBC8179 HD 50Tセンターデフ(ライトニングスタジアムPRO)